

## PODNOŚNIK KOSZOWY SOCAGE T17 NA PODWOZIU IVECO 35C

### PODNOŚNIK APACHE T 17

<b>PODNOŚNIK KOSZOWY</b>	Teleskopowy
<b>MAX WYSOKOŚĆ ROBOCZA</b>	16,80 m
<b>MAX WYSIĘG POZIOMY</b>	9,0 m – 120 kg, 7,5 m – 200 kg
<b>KĄT OBROTU</b>	700°
<b>KOSZ OSOBOWY</b>	Kosz dwuosobowy z automatycznym poziomowaniem
<b>MAX ŁADOWNOŚĆ</b>	200 kg (dwie osoby + narzędzia)
<b>STEROWANIE</b>	Elektryczno - hydrauliczne proporcjonalne z kosza i z dołu
<b>ZASILANIE AWARYJNE</b>	Pompa hydrauliczna ręczna
<b>STABILIZACJA</b>	Dwie pary nóg podporowych
<b>KOLOR</b>	RAL 3020 LUB 9003
<b>DŁUGOŚĆ TRANSPORTOWA</b>	~6250
<b>WYSOKOŚĆ TRANSPORTOWA</b>	~3100

#### Wyposażenie:

- ⇒ Kosz polietylenowy 1300x800x1150,
- ⇒ Kosz izolowany na 1000V,
- ⇒ Dźwiękowy sygnał ostrzegawczy włączany z kosza,
- ⇒ Włączanie i wyłączanie silnika samochodu z kosza,
- ⇒ Czujnik prawidłowego wypoziomowania pojazdu,
- ⇒ Filtry oleju o wysokiej filtracji na linii zasilającej i powrotnej,
- ⇒ Elektroniczny system zabezpieczający pojazd przed utratą stateczności,
- ⇒ Awaryjna ręczna pompa hydrauliczna,
- ⇒ Zawory bezpieczeństwa,
- ⇒ Licznik roboczogodzin wewnątrz pojazdu
- ⇒ Magnetyczne światło ostrzegawcze na kabinę pojazdu
- ⇒ Kolor RAL 3020 lub 9003.

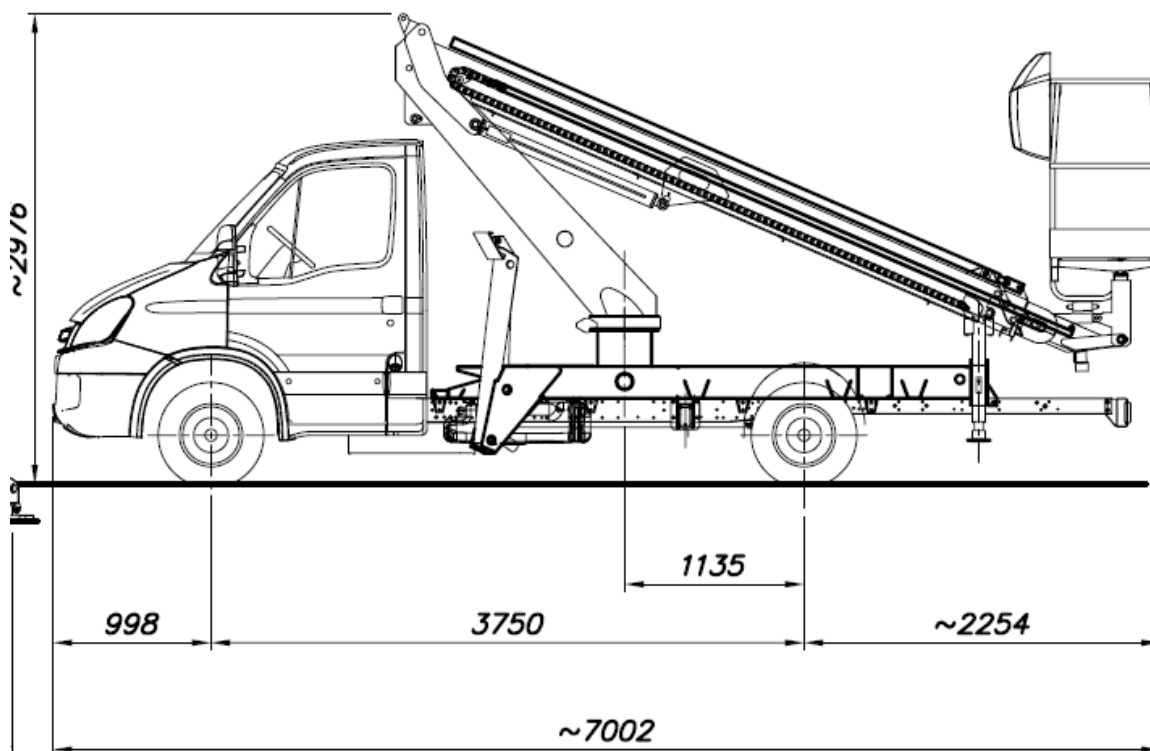

**Gwarancja:** 24 miesiące na strukturalne części podnośnika oraz 12 miesięcy na pozostałe części podnośnika.

**SPECYFIKACJA TECHNICZNA**  
**IVECO Daily 35C15 Rocznik 2008**

**SILNIK F1CE0481 F**

- Diesel 4-ro cylindrowy, rzędowy, 16-to zaworowy, DOHC z elektronicznym wtryskiem bezpośrednim typu „Common Rail” 2o generacji, EDC, turbosprężarką z zaworem upustowym (HPI) i chłodzeniem powietrza doładowującego „Intercooler”; chłodzony cieczą, wentylatorem wł. elektromagnetycznie, układem recyrkulacji spalin EGR
- pojemność skokowa 2 998 ccm
- moc maksymalna 107 kW (**146 KM**) przy 3000-3500 obr./min.
- moment maksymalny **350 Nm** przy 1400-2600 obr./min.

**SKRZYNIA BIEGÓW/OSIĄGI:** 6-biegowa, zsynchronizowana

- prędkość max. ok. 160 km/h

**UKŁAD HAMULCOWY:** dwuobwodowy, ze wspomaganiem, z przodu i z tyłu – tarczowe

**ZAWIESZENIE:**

- przód niezależne z drążkiem skrętnym i stabilizatorem poprzecznym
- tył mechaniczne, piórowe resory paraboliczne z gumowymi odbojami i stabilizatorem poprzecznym,

**UKŁAD ELEKTRYCZNY:** napięcie znamionowe 12V

- alternator 1540 W
- akumulator 12V/110Ah

**OGUMIENIE / KOŁA:** 195/75 R 16, **podwójne koła tylnej osi**

**WYMIARY / CIĘŻARY:**

- rozstaw osi 4 100 mm
- dł. całkowita 6 909 mm
- max. dł. skrzyni ładunkowej 4 895 mm
- masa całkowita **3 490 kg**
- max. nacisk na przednią oś 1 900 kg
- max. nacisk na tylną oś 2 600 kg
- ładowność podwozia 1 600 kg

**WYPOSAŻENIE:** *Komfort+*

# HEWEA

- wspomaganie kierownicy
- ABS8**
- elektryczne i podgrzewane lustra**
- światła przeciwmgielne**
- instalacja radiowa
- obrotomierz
- szyby elektr. sterowane**
- zagłówki
- podwójny fotel pasażera
- poduszka powietrzna kierowcy**
- schowek nad szybą**
- centralny zamek z pilotem**
- regulowana z kabiny wysokość bicia świateł
- fotel kierowcy regulowany w trzech płaszczyznach z reg lędźwi
- tapicerka z materiału
- bezwładnościowe pasy bezpieczeństwa
- zbiornik paliwa 70 l
- immobiliser w kluczyku
- wlew paliwa zamykany na klucz